

# 精度測定検査表

Examination for precision list

測定日:

測定者:

精度評価		コメント
A	0 ~ 0.02mm	
B	0 ~ 0.03mm	
C	0 ~ 0.04mm	
D	0 ~ 0.05mm	

メーカー	牧野フライス製作所	バーコード	P4892
型式	V33		

## 振り回し(300ピッチ)

## 主軸振れ

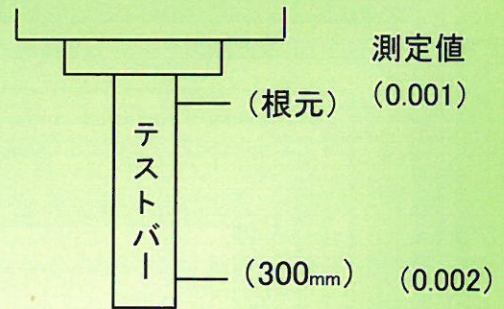
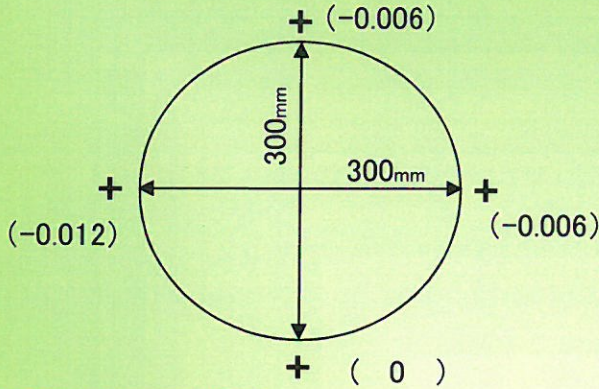

## 直角度

【Y Z】測定値 (-0.018)

【X Z】測定値 (-0.002)

【X Y】測定値 (-0.012)

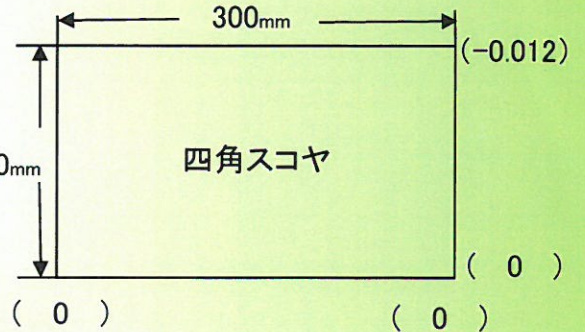
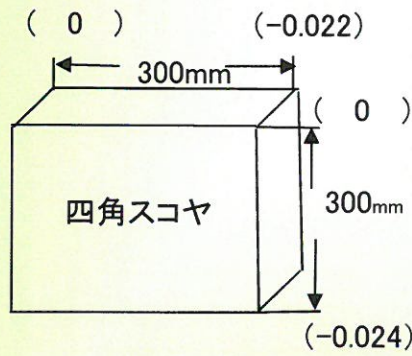
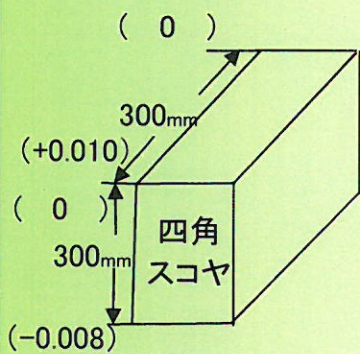

## 上面精度

テーブル上面の平行度	
500以下	0.020
500を超え800以下	0.025
800を超え1250以下	0.030
1250を超え2000以下	0.040

