

精度測定検査表

Examination for precision list

メーカー	三井	管理番号	P006334
型式	HU40A	年式	1997年製

Z軸方向の平行度

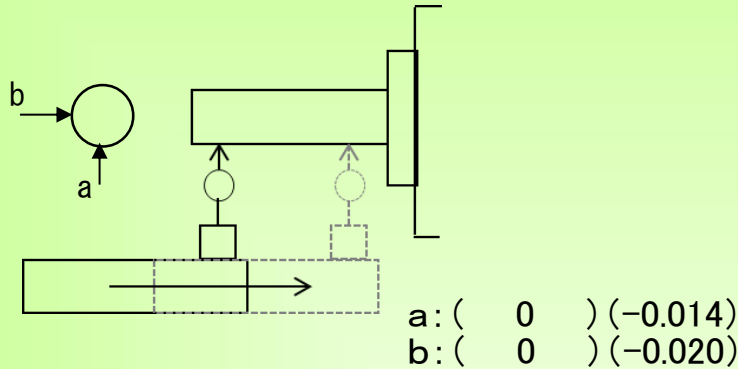

主軸振れ

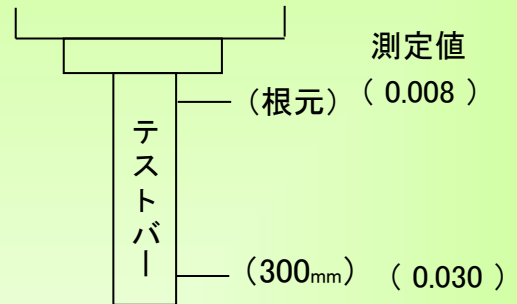

直角度

【XY】 測定値 (0.012)

【ZY】 測定値 (0.020)

【ZX】 測定値 (0.020)

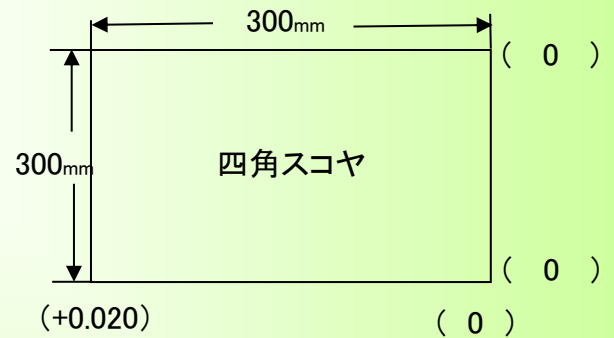
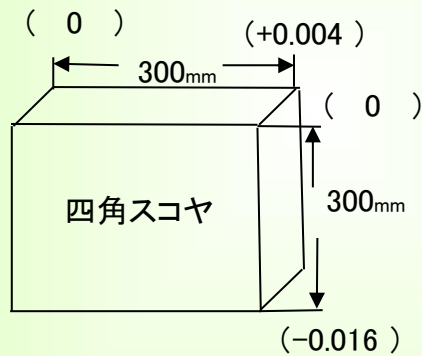
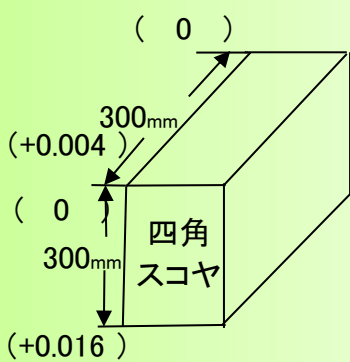

上面精度

テーブルサイズ: 400角

() → パレット1

[] → パレット2

