

# Z 中空型3爪油圧チャック

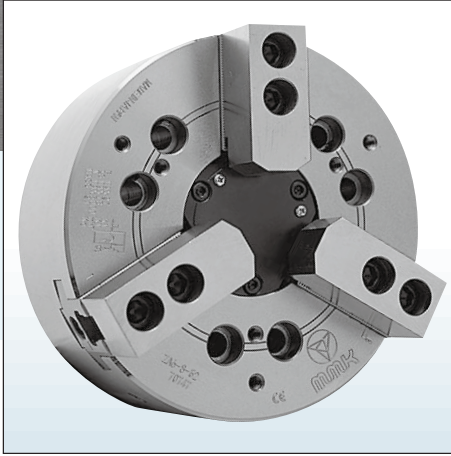

貫通穴径が大きく、作業性に優れた汎用性の高いチャックです。高速回転にも対応しています。  
弊社製ZKP型中空シリンダと組み合わせてご使用ください。

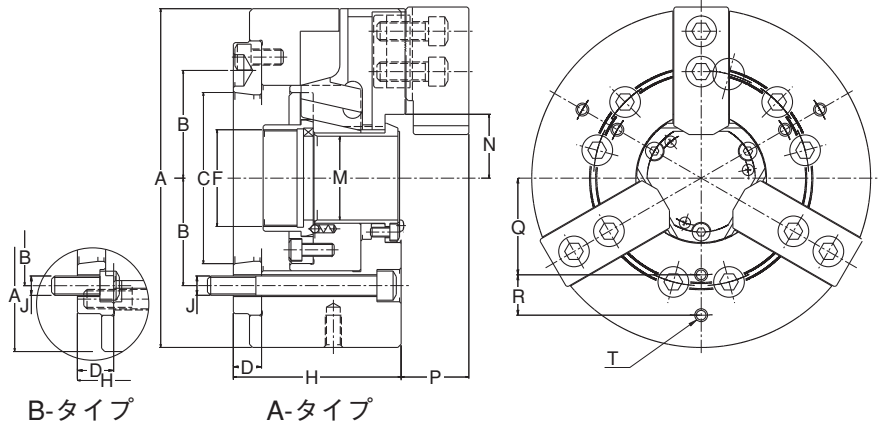

取付機械の主軸端形状により、ショートテーパタイプ (JIS B 6109) とストレート嵌め合いタイプをご選択可能です。ドロースクリュー (F) は、下表のサイズ以外もご選択可能です。詳細、弊社へご確認ください。

仕様		型式	単位	ZA5-5-34	ZA5-6-46	ZA6-8-52	ZA6-10-75B	ZA8-10-75	ZA8-12-85	ZA8-15-120B	ZA11-15-120B	ZA11-18-120
チャック径の呼び			(インチ)	5	6	8	10	10	12	15	15	18
許容最高回転数			min <sup>-1</sup>	7,000	6,000	5,000	4,000	4,000	3,200	2,500	2,500	2,000
爪ストローク (直径)			mm	φ5.4	φ5.8	φ7.6	φ9	φ9	φ9	φ11.3	φ11.3	φ11.3
シフトストローク			mm	10	13	17	20	20	20	25	25	25
ワーク径	最大		mm	φ121.5	φ148.5	φ189	φ228.6	φ228.6	φ274.5	φ342.9	φ342.9	φ411.3
	最小		mm	φ23	φ12	φ21	φ26.5	φ26.5	φ50	φ75	φ75	φ75
最大把握力			KN	29.4	47	78.4	107.8	107.8	137.2	176.4	176.4	176.4
			kgf	3,000	4,800	8,000	11,000	11,000	14,000	18,000	18,000	18,000
シリンダ許容推力			KN	14.7	22.1	27	42.6	42.6	50	68.6	68.6	68.6
			kgf	1,500	2,250	2,750	4,350	4,350	5,100	7,000	7,000	7,000
重量			kg	6.1	13	23.5	38.5	38.5	70	132	124	180
適応シリンダ				ZKP100/34-10	ZKP125/46-13	ZKP150/52-17	ZKP170/75-20		ZKP200/85-20	ZKP230/120-30		

寸法		型式	単位	ZA5-5-34	ZA5-6-46	ZA6-8-52	ZA6-10-75B	ZA8-10-75	ZA8-12-85	ZA8-15-120B	ZA11-15-120B	ZA11-18-120
A			mm	φ135	φ165	φ210	φ254	φ254	φ305	φ381	φ381	φ457
B			mm	R52.4	R52.4	R66.7	R66.7	R85.7	R85.7	R85.7	R117.5	R117.5
C*				A2-#5	A2-#5	A2-#6	A2-#6	A2-#8	A2-#8	A2-#8	A2-#11	A2-#11
D			mm	16.8	22	17.5	30.5	25	30	60	35	35
F				M40xP1.5	M55xP1.5	M60xP1.5	M85xP2.0	M85xP2.0	M93xP2.0	M130xP2.0	M130xP2.0	M130xP2.0
H			mm	70	90	104	128.5	123	135	190	165	165
J				3-M10	6-M10	6-M12	6-M12	6-M16	6-M16	6-M16	6-M20	6-M20
M			mm	φ34	φ46	φ52	φ75	φ75	φ85	φ120	φ120	φ120
N	最大		mm	28.76	32.5	39.5	52	52	60	79.5	79.5	79.5
	最小		mm	26.06	29.6	35.7	47.5	47.5	55.5	73.85	73.85	73.85
P			mm	32	32	42	44	44	54	65	65	65
Q			mm	-	45	60	80	80	85	100	100	120
R			mm	-	25	25	30	30	45	60	60	75
T				-	6-M8深さ12	6-M8深さ15	6-M12深さ18		6-M16深さ20	6-M16深さ25		