

精度測定検査表

Examination for precision list

メーカー	三菱重工業	年式	2006年製	管理番号	P007116
型式	M-V4050G	測定者	金子	アシスタント	

振り回し(300ピッチ)

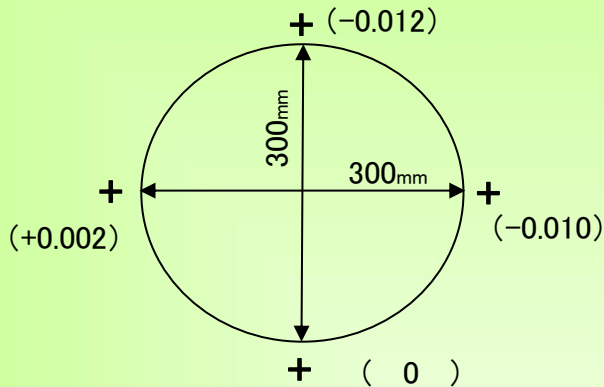

主軸振れ

気温10°C

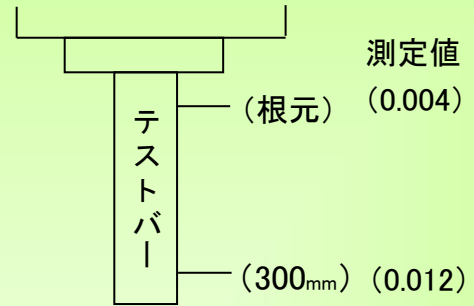

直角度

【YZ】測定値 (0.020)

【XZ】測定値 (0.008)

【XY】測定値 (0.004)

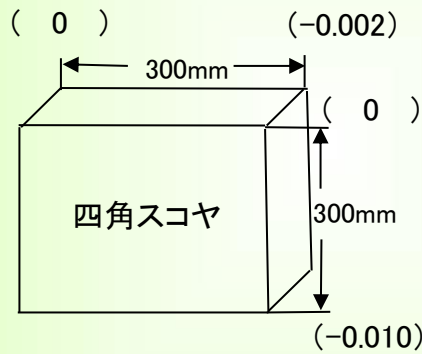
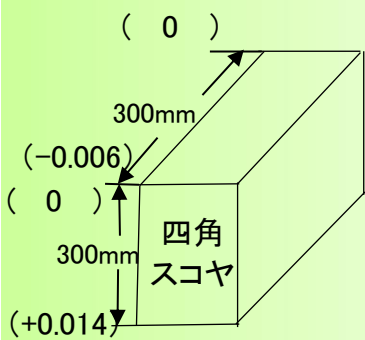

上面精度

※テーブルサイズ 1000×550

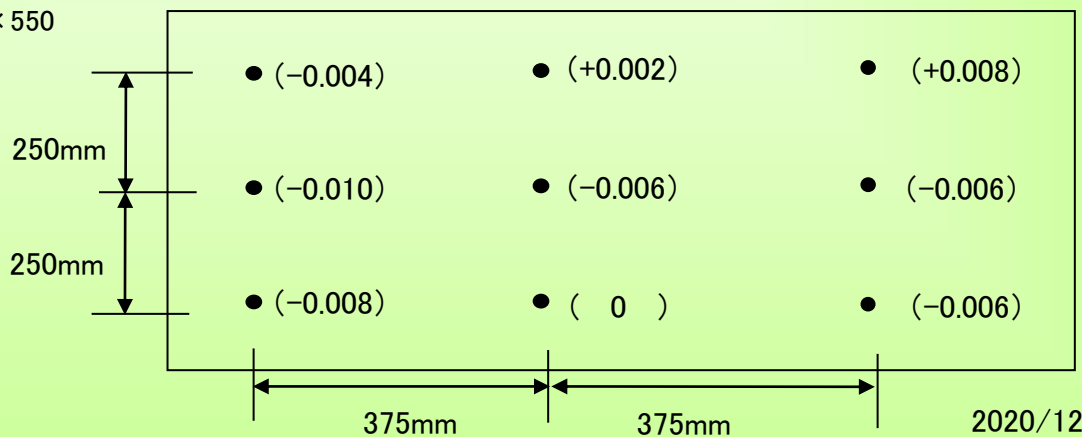

2020/12/2