

# 精度測定検査表

Examination for precision list

メーカー	ヤマザキマザック	年式	2004年製	バーコード	P006636
型式	VCN-410A	当社評価	A	測定者	金子 アシスタント

## 振り回し(300ピッチ)

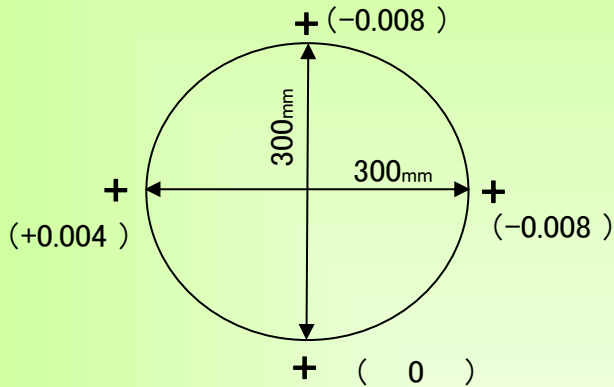

## 主軸振れ

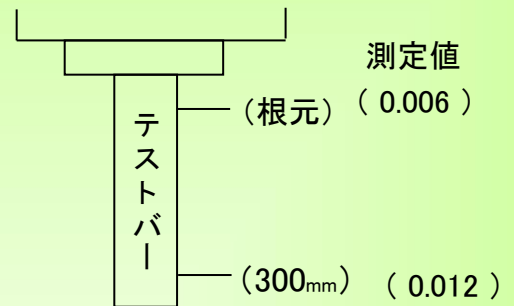

## 直角度

【Y Z】測定値 (0.004)      【X Z】測定値 (0.012)

【X Y】測定値 (0.014)

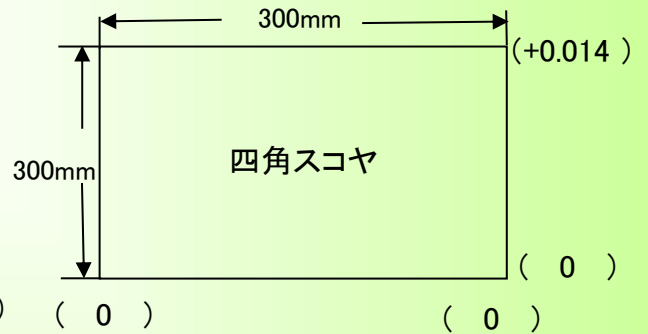
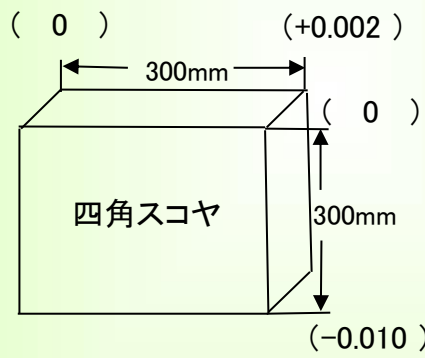
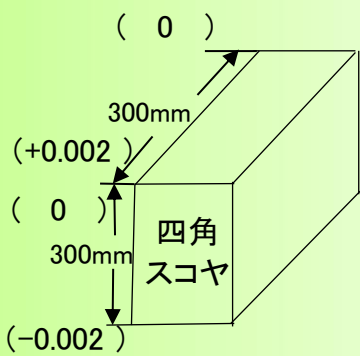

## 上面精度

※テーブルサイズ 900×410

