

精度測定検査表

Examination for precision list

メーカー	新日本工機	年式	2009年製	バーコード	H014337
型式	RB-2NM	当社評価		測定者	平野

振り回し(300ピッチ)

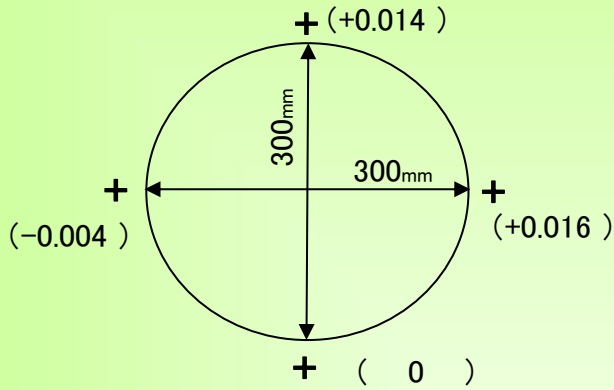

主軸振れ

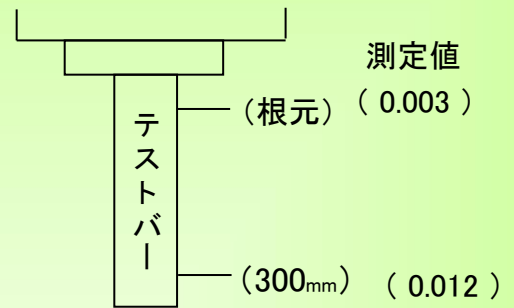

直角度

【X Z】測定値 (0.008) 【Y Z】測定値 (0.008)

【X Y】測定値 (0.020)

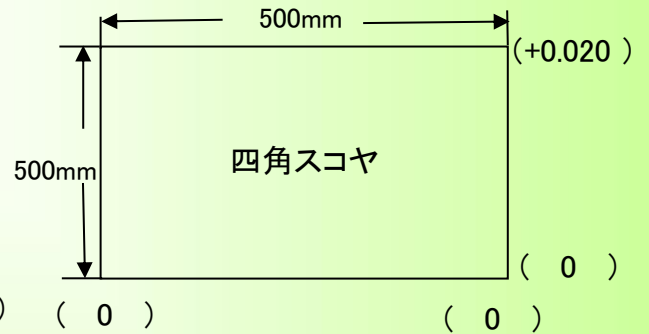
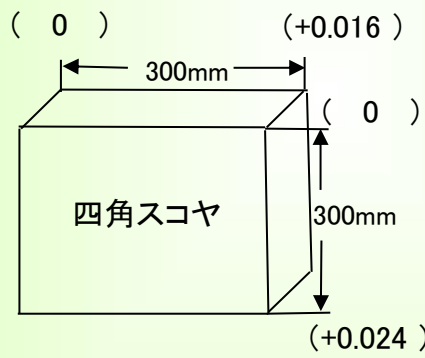
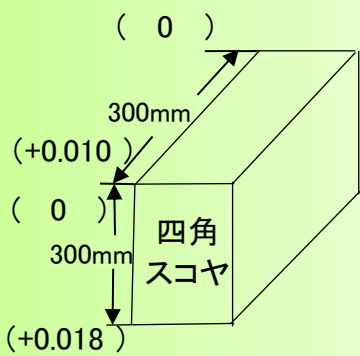

上面精度

※テーブルサイズ 4000×1200

