

精度測定検査表

Examination for precision list

メーカー	大隈豊和	バーコード	P4992
型式	MILLAC-65V		

精度評価		コメント
Ⓐ	0 ~ 0.02mm	良好です。
B	0 ~ 0.03mm	
C	0 ~ 0.04mm	
D	0 ~ 0.05mm	

振り回し(300ピッチ)

主軸振れ

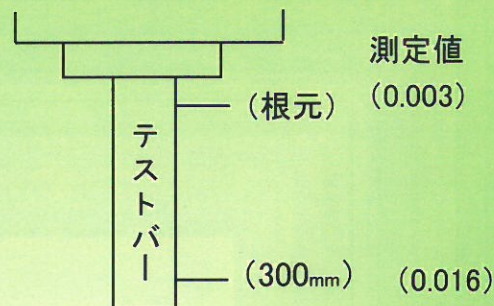
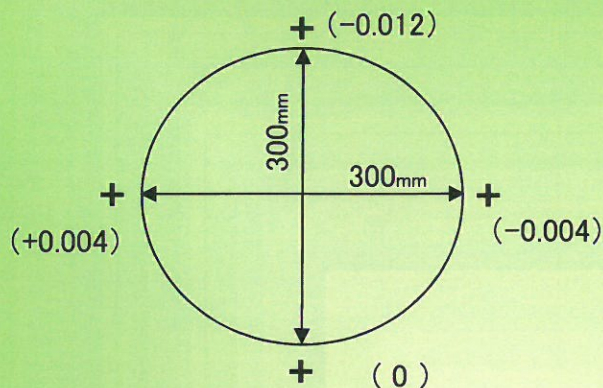

直角度

【YZ】測定値 (0.010)

【XZ】測定値 (0.018)

【XY】測定値 (0.006)

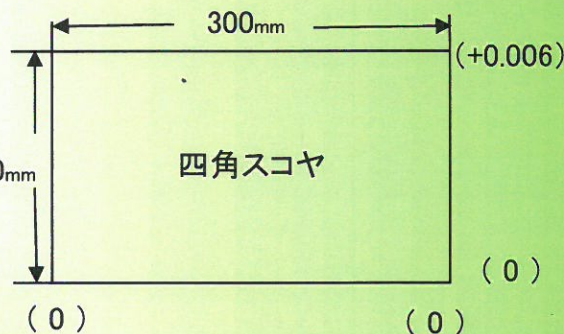
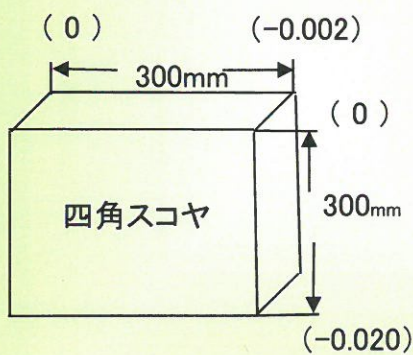
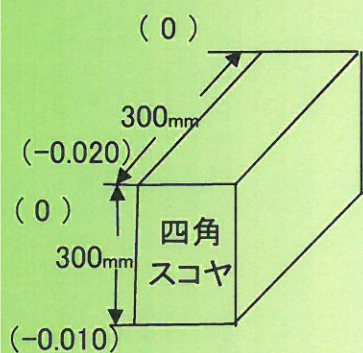

上面精度

※テーブルサイズ1800×700

テーブル上面の平行度		
500以下	0.020	○
500を超え800以下	0.025	
800を超え1250以下	0.030	
1250を超え2000以下	0.040	

