

# 精度測定検査表

Examination for precision list

メーカー	森精機	管理番号	H015002		
型式	NL1500Y/500	年式	2007年製	測定者	平野

【バックラッシュ】 2012(補正值)

X:0.003 (46)

Z:0.003 (60)

## 主軸・端面ノーズ部振れ

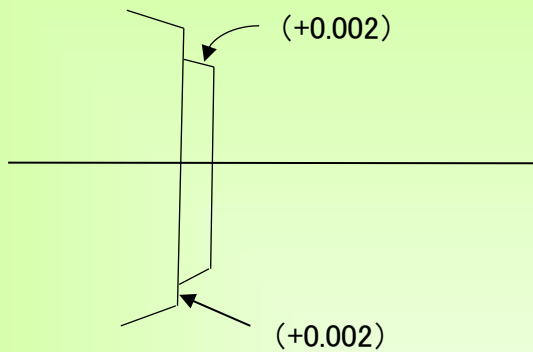

## 主軸に対するXY軸平行度

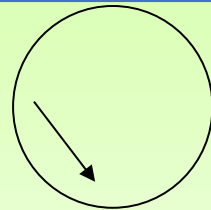

Y軸端面走り  
-0.004/50mm

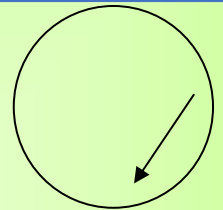

X軸端面走り  
-0.002/150mm

## 刃物台平行度

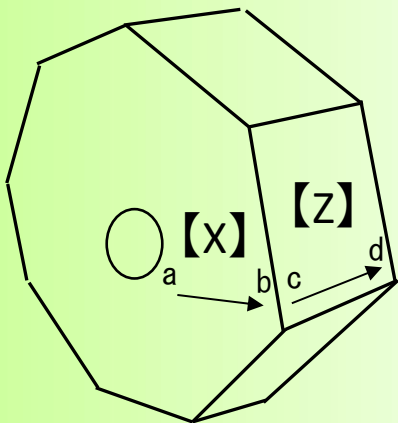

X軸(a→b)  
+0.003/50mm

Z軸(c→d)  
+0.006/120mm

## 主軸に対するホルダーの芯ズレ

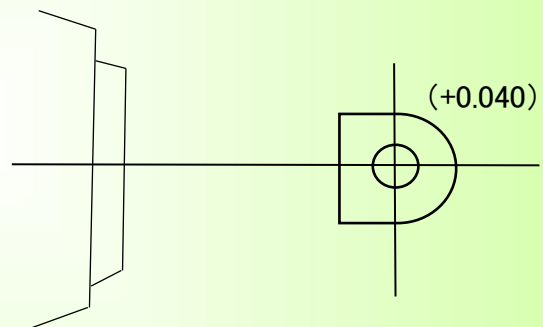

## 主軸に対する平行度

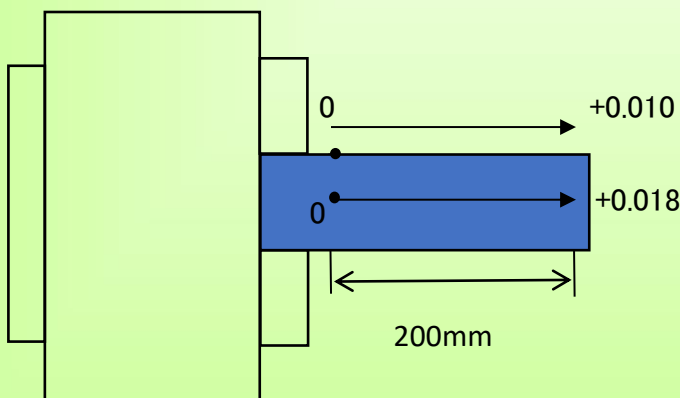

## 芯押し台平行度

