

# 仕様

テーブル	テーブル作業面積	単位	402SGATC	502SGATC
	テーブル積載質量(等分布)	mm	1400×400[1600×400]	1600×500
	テーブルT溝の幅と数・溝ピッチ	kg	約500	*約700
移動量	X軸 ストローク	mm	18 <sup>H7</sup> ×5 ピッチ:80	18 <sup>H7</sup> ×5 ピッチ:100
	Y軸 ストローク	mm	850[1050]	1050[1250]
	Z軸 ストローク	mm	400	550
距離	主軸端からテーブル上面までの距離	mm	550[750]	
	主軸中心からコラムガイド面までの距離	mm	min : 150	max : 700[900]
	床面からテーブル上面までの距離	mm	410	510
主軸	主軸最高回転速度	min <sup>-1</sup>	820	
	主軸変速		8500[10000]	
	主軸軸受径	mm	自動変速 無段(手動ダイヤル設定21段:オーバライド* 50~120%)	
	主軸テーパ穴	ISO	70	
	工具取付ボルト形状		7/24テーパ No.40	
送り速度	早送り速度	mm/min	MAS-1	
	切削速度(自動)	mm/min	X・Y・Z : 10000	
	切削速度(手動)	mm/min	0~6000	
制御関連	制御装置		FANUC SYSTEM	
	操作盤		汎用+ガイダンス機能+NCプログラム	
	制御軸数		3軸	
電動機	主軸	kW	ACサーボ 11/15	
	X・Y・軸送り	kW	ACサーボ 1.2×2	
	Z軸送り	kW	ACサーボ 1.4	
	切削液ポンプ	W	60	
	摺動面自動給油装置	W	50	
ATC	工具選択方式		メモリアンダム	
	工具数	本	24	
	工具最大径(隣接工具 有)	mm	80	
	工具最大径(隣接工具 無)	mm	160	
	工具最大長さ	mm	300	
	工具最大質量	kg	8	
据付	総電源容量	kVA	30	
	所要空気圧 空気流量		0.5MPa(5kgf/cm <sup>2</sup> )	100NL/min
	切削液タンク容量	L	100	
	機械所要寸法(左右×前後×高さ)	mm	2950×2020×2572	3350×2270×2572
	機械総質量	kg	約4800	約5250

\*ロングストローク仕様の場合は約500kgとなります。

[ ]は特別仕様

外形寸法図 ②

《402SGATC》

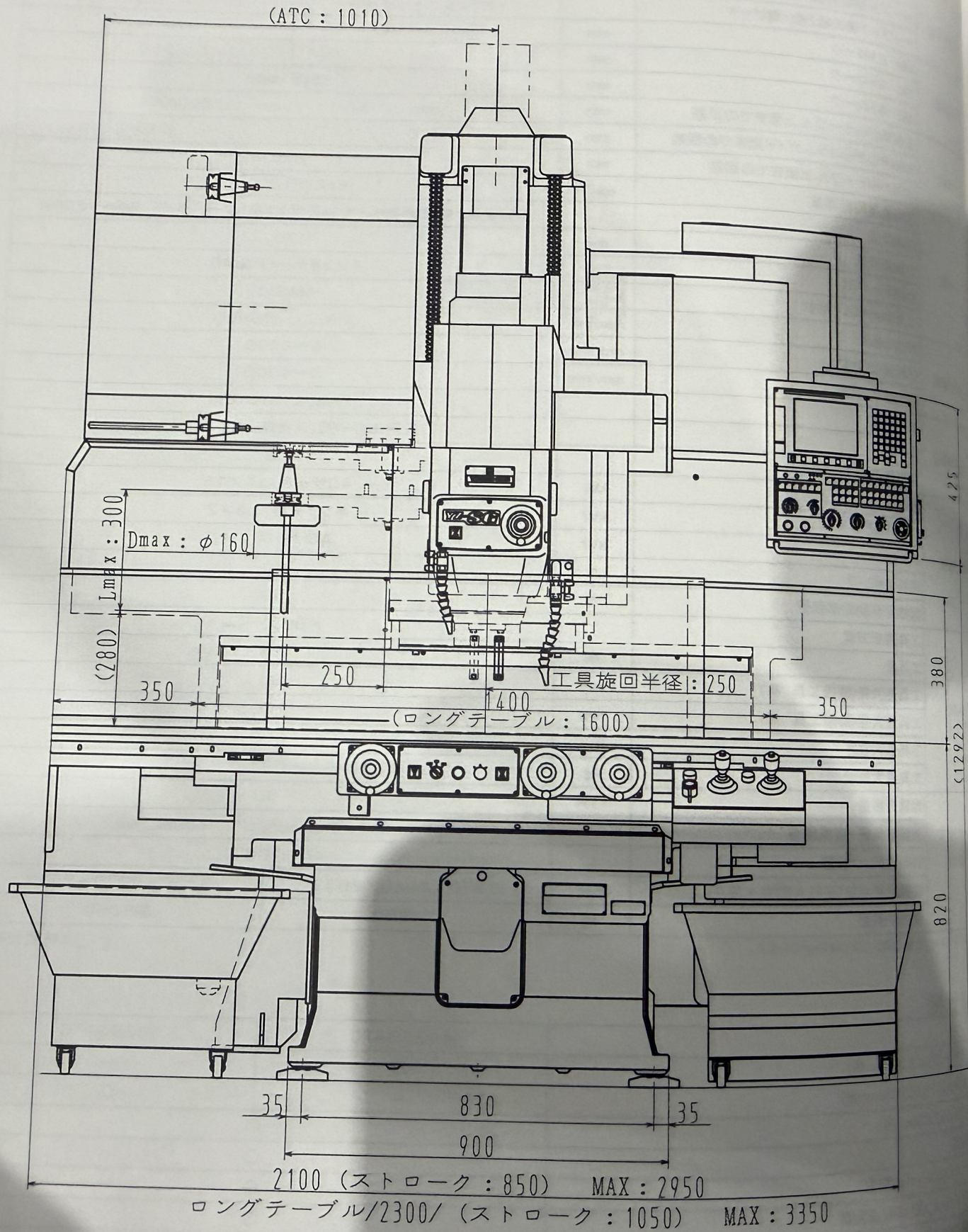

MAX:2572 ハイコラム/MAX:2772

MIN:150 MAX:700 (ストローク:550)

ハイコラム/MAX:900 (ストローク:750)

820

92

728

