

精度測定検査表

Examination for precision list

メーカー	牧野フライス製作所	年式	2005	管理番号	P009213
型式	V22	測定者	金子	アシスタント	

振り回し(200ピッチ)

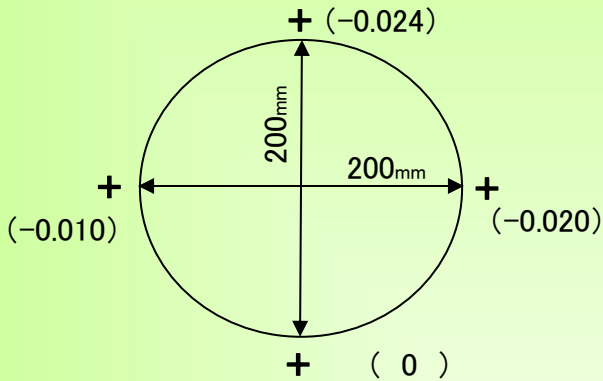

主軸振れ

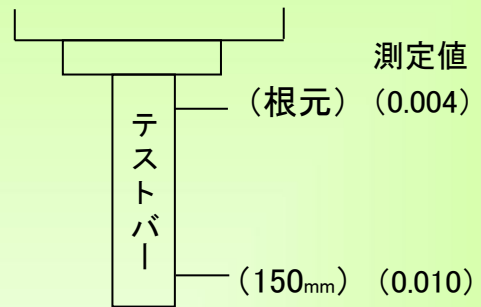

直角度

【YZ】測定値 (0.012)

【XZ】測定値 (0.008)

【XY】測定値 (0.004)

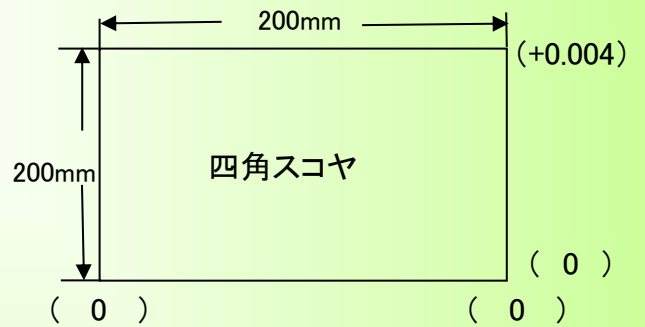
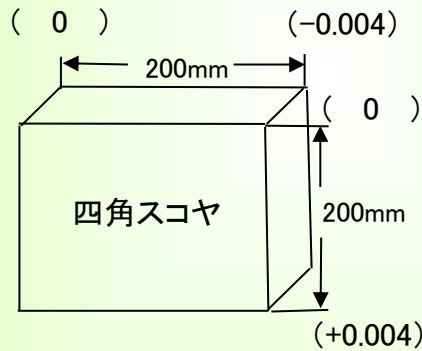
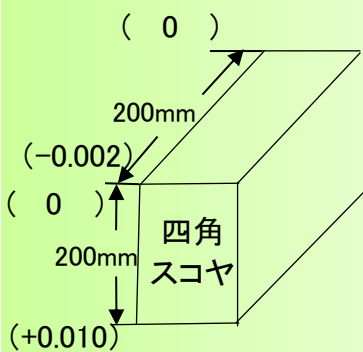

上面精度

※テーブルサイズ 450×350

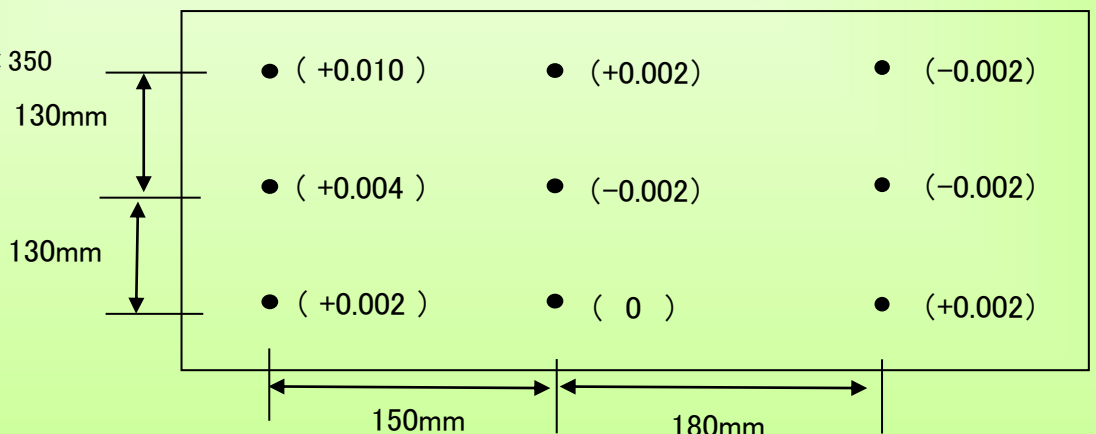

2026/4/30