

精度測定検査表

Examination for precision list

| | | | | | |
|------|--------------|-----|------|--------|---------|
| メーカー | 森精機 | 年式 | 2016 | 管理番号 | H019805 |
| 型式 | NTX1000Ge2/S | 測定者 | 平野 | アシスタント | |

2026年5月11日

主軸振れ

(単位 μm)

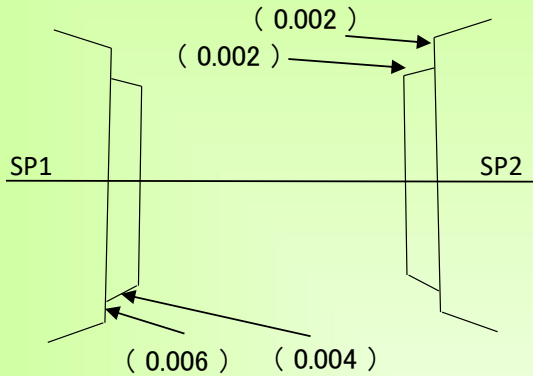

工具主軸平行度

(単位 μm)

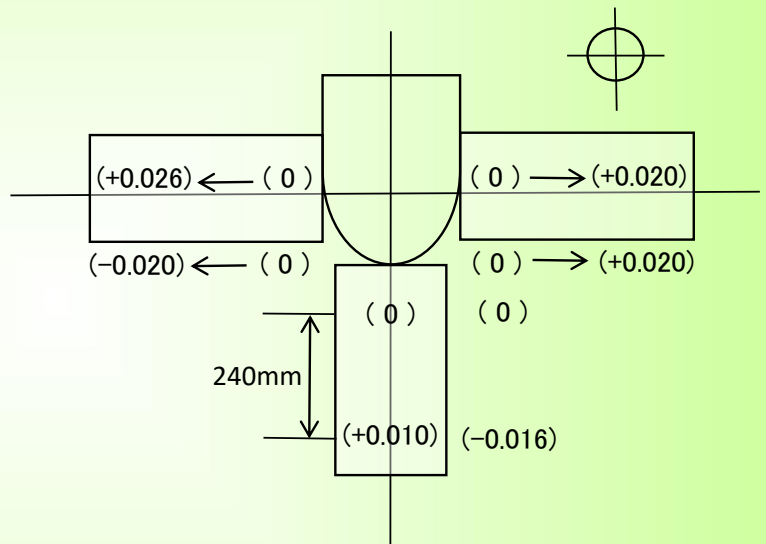

工具主軸振れ

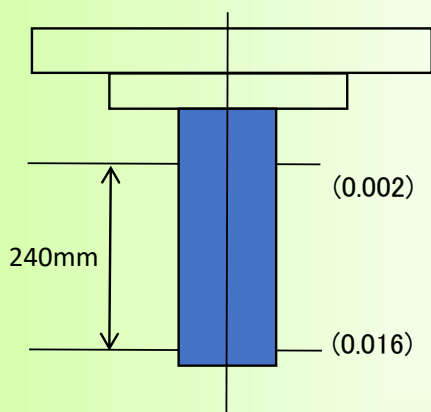

S1 S2軸同軸度 (芯ズレ量)

(単位 μm)

