

精度測定検査表

Examination for precision list

メーカー	オークマ	年式	2013	管理番号	P009193
型式	MULTUS-B300 II	測定者	平野	アシスタント	

2024年4月24日

テストバー振れ

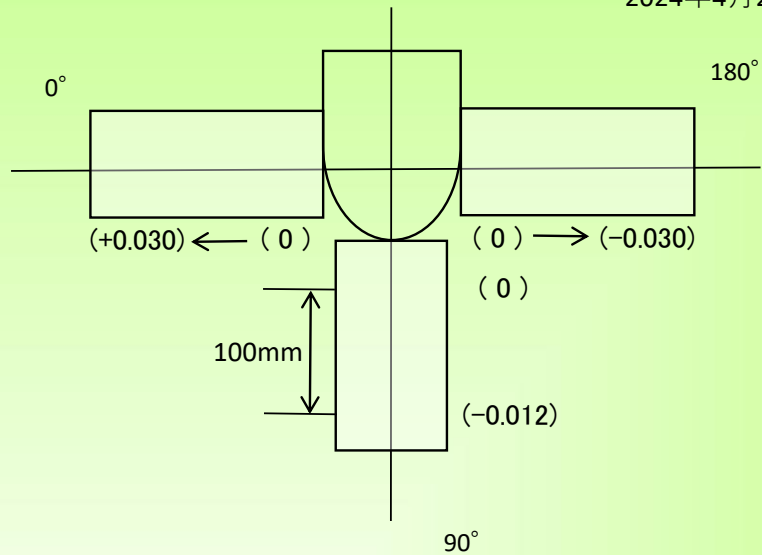
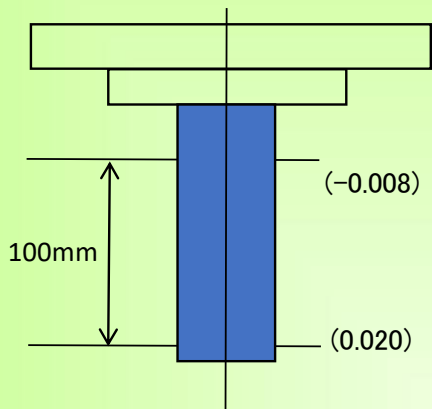

テスト加工

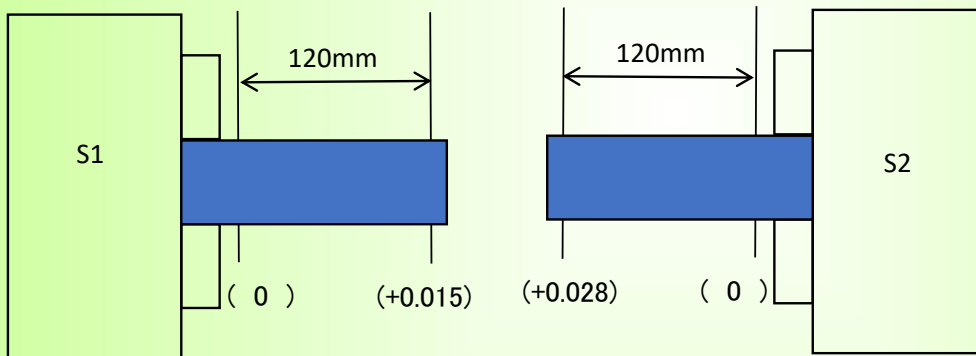

S1 S2軸同軸度 (芯ズレ量)

